



- Élimine toutes les impuretés ;
- Garantit le rendement de l'installation ;
- Autonettoyant ;
- Bidirectionnel.

GAMME DE FABRICATION

SÉPARATEUR D'IMPURETÉS AUTONETTOYANT

Référence	Taille	Raccords
2829.09.72	DN50	À bride PN16
2829.10.72	DN65	À bride PN16
2829.11.72	DN80	À bride PN16
2829.13.72	DN100	À bride PN16
2829.14.72	DN125	À bride PN16
2829.15.72	DN150	À bride PN16

DESCRIPTION

FONCTION : La série de *séparateurs RBM Dirterm* permet d'éliminer la saleté contenue dans les liquides qui circulent dans les installations de chauffage et de climatisation. L'action continue et constante de ces dispositifs favorise l'élimination des impuretés qui se trouvent dans l'installation (sable - boues - oxydes de fer - etc.), en contribuant à la garantie d'un fonctionnement plus efficace, en réduisant les pannes et les anomalies de fonctionnement, avec un avantage pour l'utilisateur en termes de :

- Réduction des consommations d'énergie ;
- Réduction des interventions d'entretien ;
- Réduction des coûts de gestion de l'installation.

À la différence des filtres traditionnels, les séparateurs d'impuretés *Dirterm* ont des pertes de charge réduites, ils sont capables de séparer et d'éliminer des particules nettement plus petites, et sont autonettoyants (il suffit d'ouvrir le robinet de purge pour éliminer la saleté accumulée, y compris avec l'installation en marche).

PRINCIPE DE FONCTIONNEMENT :

Par son action efficace et constante, *Dirterm* recueille toutes les impuretés contenues dans l'installation (aussi bien en décantation que lors de la collision avec la double cloison intérieure), en empêchant leur circulation, et en évitant ainsi l'usure et la détérioration de tous les composants dont est composée l'installation. Les séparateurs peuvent permettre d'éliminer des particules de très petite taille, que les filtres d'épuration traditionnels ne parviennent pas à arrêter.

Les interventions d'entretien sont rapides et d'une extrême facilité : les impuretés retenues par le filtre s'accumulent sur le fond de ce dernier, jusqu'à ce que l'ouverture de la vanne d'évacuation permette de les éliminer.

ATTENTION :

Pour un fonctionnement correct, le séparateur doit être installé en **position verticale**, avec la vanne de purge des impuretés dirigée vers le bas.

CARACTÉRISTIQUES D'EXÉCUTION

- Corps : Acier peint sur la partie extérieure
- Élastomères : EPDM PEROX et NBR
- Raccords : À bride PN16

CARACTÉRISTIQUES TECHNIQUES

- Fluide compatible : Eau
Eau + glycol 30 %
- Température max. du fluide : 110°C
- Pression max. d'exercice : 10 bars (1000 kPa)

DIMENSIONS

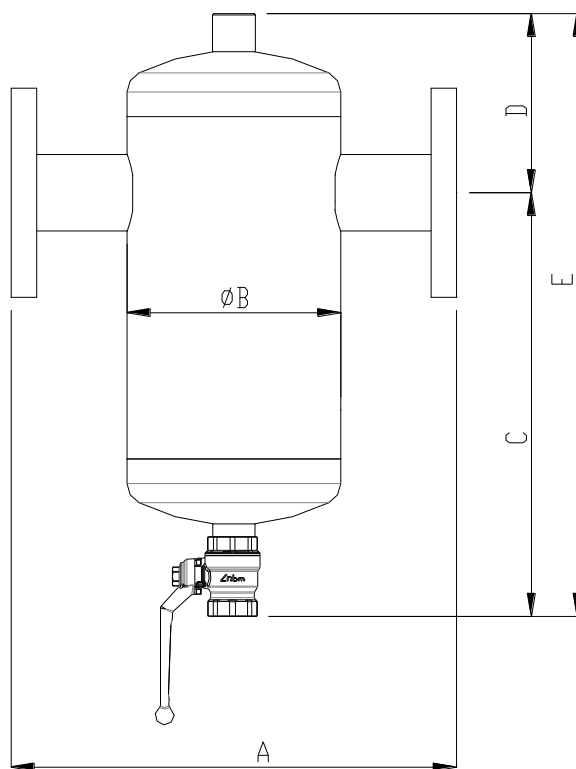

Référence	Taille	A [mm]	Ø B [mm]	C [mm]	D [mm]	E [mm]	Poids [kg]
2829.09.72	DN50	350	168	334	148	482	14
2829.10.72	DN65	350	168	334	148	482	15
2829.11.72	DN80	470	273	402,5	216	618,5	25
2829.13.72	DN100	470	273	402,5	216	618,5	27
2829.14.72	DN125	635	323,9	501,5	270	771,5	53
2829.15.72	DN150	635	323,9	501,5	270	771,5	56

CARACTÉRISTIQUES FLUIDODYNAMIQUES

Diagramme de débit chute de pression

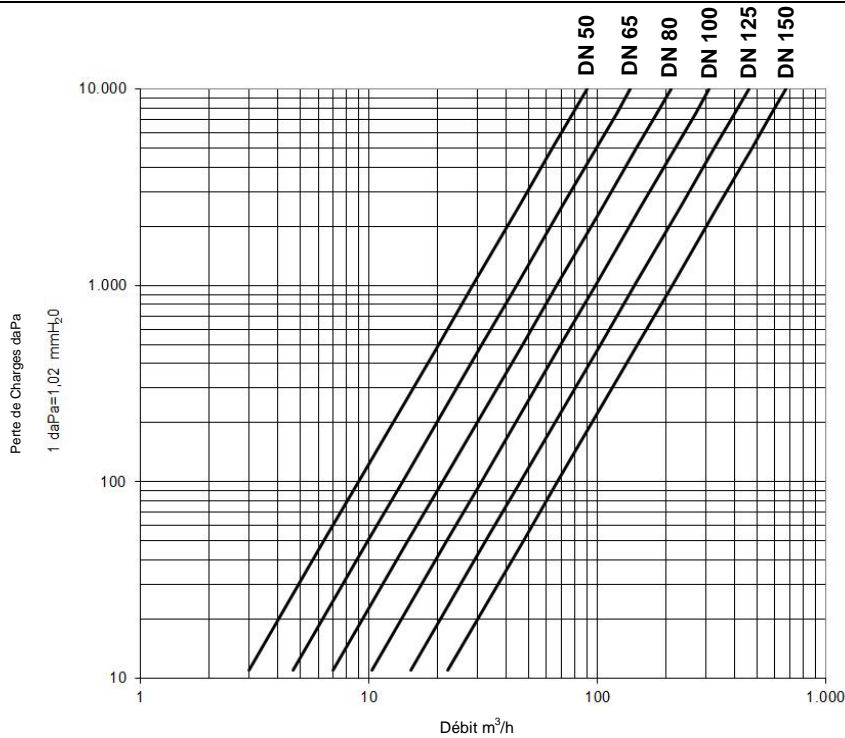

Taille	DN50	DN65	DN80	DN100	DN125	DN150
Kv (m³/h)	90,00	140,00	210,00	310,00	460,00	670,00

Il est conseillé de maintenir la vitesse maximale du liquide dans la conduite à une valeur de 1,2 m/s maximum.

Des vitesses supérieures pourraient déclencher des émissions de bruits.

Le tableau ci-après indique les débits pour respecter la vitesse de 1,2 m/s conseillée.

DN	Dim.	l/s	m³/h
50	2"	2,36	8,48
65	2"1/2	3,98	14,34
80	3"	6,03	21,71
100	4"	9,42	33,93
125	5"	14,73	53,01
150	6"	21,21	76,34

POINTS FORTS / PRINCIPE DE FONCTIONNEMENT

Les séparateurs d'impuretés RBM Dirterm présentent une structure très robuste, avec :

- une double **cloison bise-flux** percée ;
- une **chambre de décantation** ;
- une **zone d'accumulation**.

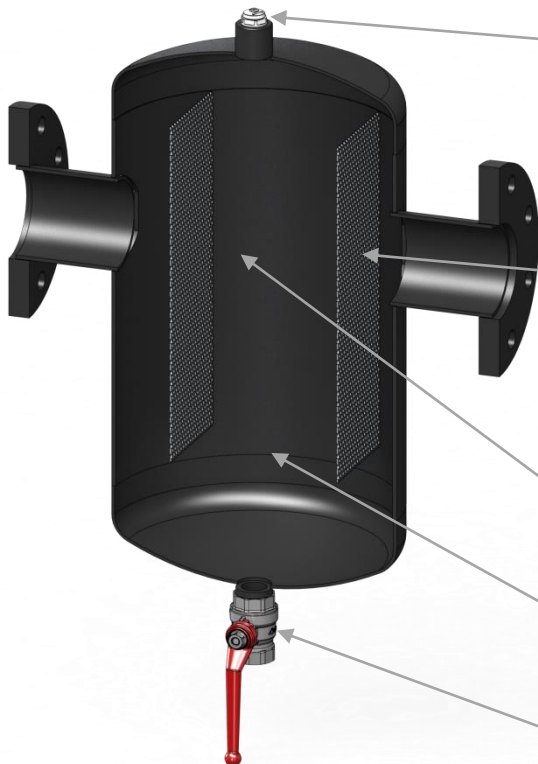

Purgeur d'air manuel :

Permet d'éliminer l'air non expulsé lors du remplissage ou des micro-bulles qui se forment à la suite de processus qui se produisent au cours du fonctionnement normal de l'installation.

Double cloison bise-flux :

Formée de 2 plaques percées en acier situées au niveau des entrées des brides.

Conçue pour réduire au minimum la possibilité de passage des impuretés, elle offre peu de résistance au passage du flux (caractérisée par des **pertes de charge très réduites**). Elle ne présente aucun type d'obstacle dans la descente de la saleté dans la zone d'accumulation, donc aucun risque que la particule de saleté puisse être récupérée par le flux qui s'écoule vers la sortie du séparateur.

Chambre de décantation :

L'augmentation soudaine de section ralentit le flux entrant, en favorisant la décantation des particules de saleté.

Zone d'accumulation :

De grandes dimensions et très éloignée du passage du flux, avec donc des interventions d'entretien plus espacées.

Robinet de purge.

GUIDE D'INSTALLATION

- Il est conseillé d'installer *Dirterm* sur le retour du circuit primaire (**en entrée de la chaudière**), en tout cas en amont des dispositifs à protéger (circulateurs, échangeurs, etc.).

Un espace suffisant doit exister autour de *Dirterm* en vue des opérations d'entretien ;

- Vider l'installation et localiser la conduite de retour. Il est conseillé de couper la conduite en réalisant un gabarit à la taille de la coupe à effectuer. Consulter le paragraphe « Dimensions » de cette fiche technique afin d'identifier la bonne longueur de la conduite à couper (mesure A indiquée dans le tableau).

- Installer les **robinets d'arrêt** en amont et en aval du filtre, afin de permettre les opérations d'entretien et de nettoyage programmé du filtre ;

- Installer *Dirterm* en veillant à ce que tous les raccords soient correctement alignés.

Dirterm est un **composant bidirectionnel**, son efficacité ne varie donc pas quelle que soit le sens du flux qui le traverse. Visser la vanne de purge à la partie inférieure du filtre.

- Pour un fonctionnement correct, *Dirterm* doit être installé en **position verticale**, avec la vanne de purge des impuretés dirigée vers le bas.

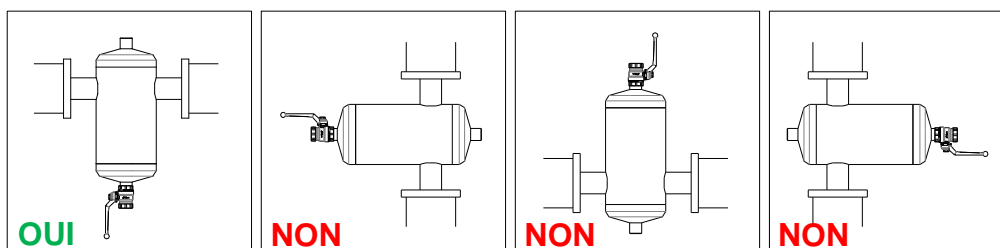

- L'installation terminée, s'assurer, avec les vannes de fermeture complètement ouvertes, de l'absence de fuites ou d'écoulements d'eau.

GUIDE D'ENTRETIEN

ENTRETIEN ORDINAIRE :

La purge du filtre peut être effectuée avec l'installation en marche, en agissant sur la vanne à bille d'évacuation.

L'**opération de purge** doit impérativement être effectuée **une fois par an**.

En cas de première application, la première purge doit être effectuée au bout d'un mois.

La partie supérieure du filtre présente un purgeur d'air manuel.

Il peut être utilisé pour éliminer l'air non expulsé lors du remplissage ou des microbulles qui se forment à la suite de processus qui se produisent au cours du fonctionnement normal de l'installation, ou pendant les opérations d'entretien.

Purgeur d'air
manuel.



Vanne à bille
d'évacuation

DESCRIPTIF DU PRODUIT

SÉRIE 2829

Filtre séparateur d'impuretés autonettoyant à bride, modèle *Dirterm*, avec vanne à bille d'évacuation. Corps en acier peint sur l'extérieur. Joints hydrauliques en EPDM PEROX. Raccords à bride PN16. Fluide compatible : eau et eau plus glycol à max. 30 % Pression maximale d'exercice 10 bars. Température maximale d'exercice 110°C. Tailles disponibles DN50 ÷ DN150.



RBM se réserve le droit d'apporter des améliorations et modifications aux produits décrits et à leurs caractéristiques techniques à tout moment et sans préavis : toujours consulter les instructions jointes aux composants, cette fiche étant une aide si celles-ci s'avéraient trop schématiques. Notre service technique reste à votre disposition pour répondre à toutes vos questions.

RBM
RBM S.p.A.
Via S. Giuseppe, 1
25075 Nave (Brescia) Italy
Tél. 030-2537211 - Fax 030-2531798
E-mail : info@rbm.eu - www.rbm.eu